

THE X7





1

BMW X7.



2

STYLITYKA I NAJWAŻNIEJSZE CECHY

- 28 Wizja
- 30 Wygląd zewnętrzny
- 32 Stylistyka wnętrza
- 34 Przestronność wnętrza
- 38 Komfort jazdy

3

INNOWACJE I TECHNOLOGIE

- Wizja 40
- Systemy wspomagające kierowcę 42
- Łączność i inforozrywka 44
- Komfort i funkcjonalność 46



4

WYPOSAŻENIE

- 48 Wizja
- 50 BMW Individual
- 54 Kolorystyka karoserii
- 56 Kolorystyka wnętrza
- 62 Dane techniczne



TWOJA NOWA APLIKACJA.

Pobierz aplikację BMW Brochures i odkryj radość z jazdy!



Porozmawiajmy o odwadze
i o tym, dlaczego potrzebujemy jej bardziej niż
kiedykolwiek.

Odwaga jest niezależna i destrukcyjna.
Odwaga kwestionuje, rozbija i budzi.

Potrzebujemy śmiałych, odważnych głosów.
My wszyscy.
Potrzebujemy nowych, optymistycznych
wizjonerów.

Wierzymy w liderów.
W awangardę, czyli w tych, którzy walczą z zastojem
i zacofaniem.

Odwaga polega na śmiałym parciu tylko do przodu.
Motywuje pionierów naszej kultury
do inspirowania przyszłości.
Do tworzenia wyrafinowanych innowacji.
Pozwala im osiągnąć nowy poziom doskonałości.

To właśnie dzięki niej rodzi się
nowy wymiar luksusu.





DAJ WIELKOŚCI PRZESTRZEŃ,
A POWSTANIE COŚ NIEZWYKŁEGO.



GDY CIEKAWOŚĆ SPOTYKA SIĘ Z DOŚWIADCZENIEM,
A AMBICJA Z PERFEKCJĄ, TO NIE MA RZECZY
NIEMOŻLIWYCH.

TYLKO TO, CO NAJLEPSZE. PREZENCJA, CHARYZMA
I DYNAMIKA. POŁĄCZONE W PRAWDZIwą WIELKOŚĆ.





CZASAMI TRZEBA ZMIENIĆ PERSPEKTYWĘ, ABY
DOSTRZEC, ŻE OSOBOWOŚĆ PRZEWYŻSZA WSZYSTKO.



MYŚLENIE PRZESTRZENNE TO UMIEJĘTNOŚĆ.
OSWAJANIE PRZESTRZENI TO SZTUKA. KORZYSTANIE
Z TEJ PRZESTRZENI TO PRAWDZIWA WOLNOŚĆ.



SĄ MIEJSCA, KTÓRE NAS MAGICZNIE PRZYCIĄGAJĄ
I KTÓRYCH NIE CHCEMY OPUSZCZAĆ. CHYBA ŻE POWÓD
KU TEMU JEST TUŻ PRZED NAMI.



CZASAMI CHCESZ STWORZYĆ COŚ NIEZWYKŁEGO,
CZASAMI CHCESZ DOŚWIADCZYĆ CZEGOŚ NIEZWYKŁEGO.
W OBU PRZYPADKACH TA CHWILA JEST CZYMŚ
SZCZEGÓLNYM.



RZECZY ZWYKŁYCH SIĘ NIE PAMIĘTA. RZECZY UNIKALNE FASCYNUJĄ ZA KAŻDYM RAZEM NA NOWO.





OGROMNE. WYBITNE. IMPONUJĄCE. WIELKOŚĆ
TO CZASEM JEDNAK KWESTIA ROZMIARU.

SIŁA CHARAKTERU. INDYWIDUALNOŚĆ. UROK OSOBISTY.
KTO JE MA, NIE MUSI ICH UDOWADNIAĆ.
GDY SIĘ JE SPOTYKA, WIDAĆ TO OD RAZU.



2

LUKSUS MUSI BUDZIĆ EMOCJE.

Poszukiwanie i odnajdywanie nowoczesnej perfekcji: Adrian Van Hooydonk, Główny Projektant BMW Group, o nowej jakości w segmencie najbardziej ekskluzywnych samochodów.

Modele marki Bayerische Motoren Werke otwierają nowy świat w ramach portfolio BMW. Co oznacza współczesny luksus?

Nie chcemy dyktować naszym klientom, jak definiować luksus, ale raczej dawać atrakcyjną, zróżnicowaną ofertę. Pojęcie luksusu jest na świecie bardzo różne. Ale centralnym aspektem, jaki można zauważyć wszędzie, jest rosnące znaczenie osobistego czasu. W zglobalizowanym świecie czas staje się najcenniejszym dobrem.

W jaki sposób dążenie do perfekcji i dopracowania wyraża się w mobilności?

Dziś coraz więcej czasu spędzamy w różnych środkach transportu. Samochody to przy tym coś w rodzaju osobistej przestrzeni na kołach. Chcemy czuć się w nich absolutnie komfortowo. Kierownica, której do-

tykamy, materiały, które nas otaczają muszą być perfekcyjne w dotyku – również oku nie powinny przeszkadzać nieuporządkowane linie czy komponenty. Wnętrze auta jest postrzegane jako przestrzeń życiowa. Chodzi o to, aby otaczała nas jak najwyższa jakość oddziałująca na zmysły.

Jakie jest największe wyzwanie w wyglądzie zewnętrznym?

Luksus musi emanować oczywistością. W języku angielskim jest na to piękne określenie „sophistication”. Dla projektantów – nasz zespół składa się z ponad 700 osób w czterech lokalizacjach na całym świecie, którzy nieustannie konkurują ze sobą pomysłami – oznacza to, że liczy się każdy szczegół. Stylistyka musi wzbudzać silne emocje, a jednocześnie wyrażać najwyższą jakość i trwałość. Aby każdą chwilę móc intensywnie poświęcać temu, co ma sens i jest piękne. Dlatego budujemy luksusowy ekosystem, rodzinę modeli. W bardzo różnych formach – nowoczesne limuzyny, eleganckie i bardzo sportowe coupé, ale też samochody o bardzo luksusowym i przestronnym wnętrzu.

W nowych konstrukcjach zauważyć można pewną wspólną cechę: redukcję linii. Czy Pana sposób na luksus to projektowanie go w mniej oczywisty sposób?

W ten sposób design staje się bardziej klarowny, nowocześniejszy i bardziej emocjonalny. Na pierwszym planie jest ekspresyjna gra powierzchni, dynamika jest tu mocniej podkreślona niż w dotychczasowych karoseriach. Nieliczne, ale bardzo precyzyjne linie podkreślają kształty powierzchni. Dzięki dużym powierzchniom karoseria prezentuje się mocniej, szlachetniej i bardziej zmysłowo, nie tracąc przy tym typowego dla BMW sportowego charakteru. To można uzyskać tylko przy indywidualnej pracy nad charakterem samochodu. W BMW już na pierwszy rzut oka powinno być jasne, z czym mamy tu do czynienia. Zwłaszcza w przypadku naszych dużych i bardzo luksusowych aut duży nacisk kładziemy na prezencję i możliwie najwyższy komfort wnętrza. Chodzi o wolność – i poczucie bycia w BMW jak u siebie.





SKONCENTROWANA EKSPRESJA I MAKSYMALNE
BEZPIECZEŃSTWO: ŚWIATŁA LASEROWE BMW.

Mocne osobowości charakteryzuje zdecydowany wygląd. Dynamicznie wyprofilowane, sześciokątne reflektory diodowe z adaptacyjnymi światłami skrętnymi nadają BMW X7 wyjątkowej ekspresji. Mają niebieskie wstawki oraz napis „BMW Laser”¹, a ich zasięg wynoszący 600 m w trybie światel drogowych dodatkowo zwiększa komfort jazdy.



ZINTEGROWANA Z PASEM PRZEDNIM OSŁONA PODWOZIA
W KOLORZE SATYNOWANEGO ALUMINIUM¹. * WYGLĄDA
LUKSUSOWO I FUNKCJONALNIE.

ELEMENT, KTÓRY PRZYCIAGA WZROK:
DUŻA, PIONOWA ATRAPA CHŁODNICY BMW.

Duże, wyraźnie pionowo ustawione „nerki” dominują imponujący przód samochodu. Ich mocna prezencja stanowi ciekawy kontrast z bardzo smukłymi reflektorami. Obie nerki połączone są w monolityczną całość – największą atrapę chłodnicy w całym portfolio BMW.

¹ Wyposażenie dodatkowe.

* Dostępność niektórych elementów wyposażenia i funkcji zależy od wersji silnikowej lub innego wyposażenia dodatkowego. Dostępność może się różnić w zależności od rynku. Szczegółowe informacje o okresach obowiązywania, wyposażeniu standardowym i dodatkowym dostępne są na stronie www.bmw.pl, w cenniku oraz u dealerów BMW.

IMPONUJĄCE. WYRAZISTE. BEZKON- KURENCYJNE X.

Zniewalająca prezencja, precyzyjna prostota i dyskretny blask. Dzięki symfonii kształtów, powierzchni i linii wygląd zewnętrzny BMW X7 jest dziełem sztuki, które łączy w sobie niezależność, wyższość i niesamowitą prezencję ze sportową elegancją, która nie ma sobie równych. Już z przodu poprzez imponującą wyprostowaną sylwetkę demonstruje siłę i dominację. Głównym elementem jest tu potężna atrapa chłodnicy. Atletyczny i nowoczesny widok boczny charakteryzuje gra wyrazistych linii i dużych powierzchni oraz szlachetne elementy stylistyczne. Z kolei z tyłu widać determinację i wyższość. Z BMW X7 spektakularny wygląd jest gwarantowany.



MAGNES DLA OCZU: ELEGANCKA STYLISTYKA
FREZOWANYCH OBRE CZY KÓŁ.

Obłocze kół ze stopów lekkich Multi Spoke 757¹ * w rozmiarze 22 cali jako największe koła w ofercie BMW emanują oczywistą prezencją w widoku bocznym. Kolor Ferric Grey i frezowane powierzchnie prezentują się szczególnie szlachetnie.





JACEK FRÖHLICH,
SZEFEK PROJEKTANTÓW
KLASY LUKSUSOWEJ BMW



HADI TEHERANI
ARCHITEKT I PROJEKTANT

O SZTUCE DEMONSTRACJI PRAWDZIWEJ WIELKOŚCI.

ROZMOWA O LUKSUSIE, POCZUCIU PRZESTRZENI I BMW X7 – Z SZEFEK PROJEKTANTÓW KLASY LUKSUSOWEJ BMW, JACKIEM FRÖHLICHEM, I ZNANYM ARCHITEKTEM HADIM TEHERANIM.

Jak powstaje ekscytujący design?

J. Fröhlich: Bardzo ważną rolę odgrywają proporcje – w designie zawsze trzeba mieć na uwadze spójność, to, jak doskonale wszystko jest do siebie dopasowane. Dopiero wtedy w grę wchodzi linie i materiały, które nadają samochodowi jego formę i cechy charakteru, takie jak dynamika, spokój, swoboda czy luksus.

H. Teherani: Aby pomieszczenie dawało efekt, trzeba je odpowiednio zainscenizować. I tutaj mamy wiele możliwości, aby przekazać to, co chcemy wyrazić. Jako architekt wybieram na przykład samochód w zależności od tego, jak wewnątrz danego modelu na mnie wpływa. Muszę czuć się komfortowo i mieć ogólny ogład sytuacji.

Jak zaprezentować wielkość, która będzie jednocześnie elegancka i wyrafinowana?

H. Teherani: Tak jak filozof wyraża się poprzez słowa i pismo, tak my zrobimy to poprzez przestrzeń. Weźmy dość ekstremalny przykład: kiedy wchodzisz do katedry, wysokość i wielkość jej wnętrza coś sugerują. Człowiek ma się tu czuć mały i być pod wrażeniem wszechmocy.

J. Fröhlich: W projektowaniu samochodów jest to cienka linia, ponieważ oczywiście chcemy stworzyć coś nowego i ekscytującego. Chcemy wzbudzić entuzjazm. A wielkość jest tu ważnym czynnikiem. Sztuka polega jednak na tym, aby nigdy nie popełnić błędu, obiecując więcej z zewnątrz, niż możemy dać we wnętrzu. Jeśli spojrzeć na BMW X7, na zewnątrz widać wysoką kabinę, która sugeruje nieprzeciętną ilość miejsca wewnątrz. To jest obietnica, której dotrzymujemy.

H. Teherani: I to właśnie dzięki detalom duża przestrzeń robi naprawdę przyjemne wrażenie. Poprzez proporcje i detale można kształtować rzeczy zgodnie z potrzebą.



Co powinniśmy czuć, wsiadając do samochodu?

H. Teherani: W zależności od formy wnętrza takie jak samochód może otulać lub odrzucać. A w samochodzie chcemy czuć się bezpiecznie.

J. Fröhlich: Dla mnie już sama wielkość jest fascynująca. Na przykład wewnątrz BMW X7 jest nie tylko podporządkowane kierowcy, ale oferuje również ogromną przestrzeń wszystkim pasażerom, a przestrzeń ta ma poprzez swoją estetykę i wyposażenie wzbudzać pewne emocje. We wnętrzu otulamy pasażerów jedną ciągłą linią biegnącą od przodu do tyłu. Daje im to wrażenie objęcia, co bardzo dobrze widać na przykład w kokpicie. I tworzy to jednocześnie poczucie swobody i bezpieczeństwa.

H. Teherani: W architekturze mówi się, że przestrzeń to luksus. Im większe pomieszczenie, tym możliwy jest większy luksus. Być może wystarczyłoby mniejsza przestrzeń, ale dostatek jest pięknym uczuciem, które architekt może wywołać. To pożądana forma luksusu.

Czy łatwiej jest zaprojektować coś bardzo dużego czy coś małego?

J. Fröhlich: Jako projektant samochodów stoję przed wyzwaniem, że wszystko – z wyjątkiem ludzi – zmienia się zawsze proporcjonalnie. Wyzwaniem jest zatem nadanie konkretnej przestrzeni odpowiedniej dynamiki. Wymogi procesu projektowania są niezależne od wielkości – ale większe pomieszczenie oferuje więcej możliwości. Projektantom, a w efekcie także klientom.

H. Teherani: Podobnie jest w architekturze. Oczywiście pracujemy w bardzo dużej skali, na przykład gdy projektujemy dworzec kolejowy o długości 700 m. Wyzwanie polega jednak zawsze na znalezieniu rozwiązania w danej chwili – bez względu na to, czy projektujesz coś małego, czy bardzo dużego.



BUDYNEK BIUROWY UNITED AIRCRAFT CORPORATION W ŻUKOWSKIM, ROSJA 2011
HADI TEHERANI ARCHITECTS GMBH

LUKSUSOWE PODRÓŻOWANIE.

WIĘCEJ MIEJSCA DLA PERFEKCJI:
TAK WYGLĄDA PRZYSZŁOŚĆ DOSKONAŁEGO
PODRÓŻOWANIA – W BMW X7.

Luksus nie zna ograniczeń. Ale dopiero w podróży widać, czy luksusowe koncepcje spełniają związane z nimi wysokie oczekiwania. Bo najważniejsze dla podróżujących jest zawsze to samo: maksymalna intymność, relaksujący komfort i prędkość. Podróż jest postrzegana jako przyjemność tylko wtedy, gdy jest szybka, przyjemna, wyjątkowa – i gdy można się maksymalnie cieszyć prywatną przestrzenią. Ta podstawowa zasada od zawsze towarzyszy dystyngowanym podróżom, czy to luksusowymi pociągami, jachtami, czy prywatnymi odrzutowcami i dużymi samochodami. Na prędkość coraz większy wpływ mają systemy autonomiczne, a prywatność i komfort stają się w sztuce luksusowego podróżowania coraz ważniejsze. W rezultacie doświadczamy nowych, doskonałych rozwiązań w motoryzacji.

Pod względem wyglądu zewnętrznego BMW X7 oferuje to, czego brakuje wielu luksusowym w zamierzeniu koncepcjom: wyróżniającą się prezencją. Mocnym akcentem jest największa w całej palecie modeli atrapa chłodnicy. Wnętrze otwiera zupełnie nowe perspektywy, a połączenie wyrafinowania i komfortu wyróżnia się na tle konkurencji. Doskonałość łączy się tu z hojnością którą widać w ogromnej przestrzeni na nogi i nad głową oraz unikalnej przestronności z miejscem dla siedmiu osób – lub alternatywnie sześcioma miejscami¹ * gwarantującymi jeszcze większą strefę prywatności na dwóch indywidualnych fotelach komfortowych¹ w drugim rzędzie.

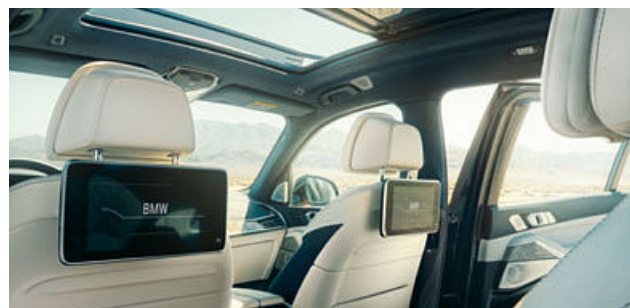

Od gwiazdzistego nieba Sky Lounge¹ po szklany dach panoramiczny, który rozświetla wnętrze światłem dziennym niczym w kabinie odrzutowca. Bo najważniejszą rzeczą podczas podróży – o czym często się zapomina – nie jest ani cel, ani droga. Ale świadomość, że nigdy nie trzeba się ograniczać w odbiorze wrażeń. Po tym można poznać prawdziwy luksus podróżowania.

Szczęście doskonałego komfortu czyni poszczególne chwile i każdą dłuższą podróż czymś wyjątkowym. To zasługa wyposażenia. System Bowers & Wilkins Diamond Surround Sound¹ z 20 głośnikami tworzy dźwięk 3D, który szczególnie w dużych wnętrzach może w pełni pokazać swoje możliwości. Odpowiednio skomponowane oświetlenie ambientowe zapewnia unikalną atmosferę wnętrza, a pełna tapicerka skórzana BMW Individual w kolorze kości słoniowej i granatu nocy¹ * – wyjątkowe wrażenia dotykowe. System rozrywki z tyłu z dwoma ekranami o przekątnej 10,2 cala umożliwia odtwarzanie filmów niezależnie od siebie albo ich wspólne oglądanie razem z innymi pasażerami w trybie „kinowym”. To jest właśnie dystynkcja. Tak zmieniają się standardy luksusu i odkrywane są zupełnie nowe strefy komfortu.

DAŻENIE DO DOSKONAŁOŚCI.

BMW X7 pozwala spojrzeć świeżym okiem na jazdę samochodem. Wyznacza nowy standard luksusu. Stawia pytanie, czy każda chwila jest faktycznie przyjemnością. Bez znaczenia, czy przyjemność ta wynika z obserwacji otoczenia, czy z komfortu wewnątrz pojazdu. Odkrywamy umiejętność cieszenia się każdą chwilą. I nową formę podróżowania.

¹ Wyposażenie dodatkowe.

* Dostępność niektórych elementów wyposażenia i funkcji zależy od wersji silnikowej lub innego wyposażenia dodatkowego. Dostępność może się różnić w zależności od rynku. Szczegółowe informacje o okresach obowiązywania, wyposażeniu standardowym i dodatkowym dostępne są na stronie www.bmw.pl, w cenniku oraz u dealerów BMW.





ZAWSZE W PIERWSZEJ KLASIE:
DWA POJEDYNCZE FOTELE W DRUGIM RZĘDZIE.

Sześć miejsc – i wszystkie w pierwszej klasie: w wersji 6-osobowej¹ zamiast 3-osobowej kanapy w drugim rzędzie znajdują się dwa indywidualne fotele komfortowe. Ma to wiele zalet: dwa miejsca oferują dwóm pasażerom nie tylko maksymalną prywatność, ale również najwyższy komfort: mogą oprzeć się na wygodnej poduszce w zagłówku, położyć ramię na podłokietniku środkowym i obserwować krajobraz za oknem. Dodatkowy plus: indywidualne fotele ułatwiają też dostęp do trzeciego rzędu siedzeń, co zapewnia maksymalną elastyczność w każdej sytuacji. Jeśli przewożysz więcej osób, to najlepszym wyborem będzie wersja 7-osobowa: na kanapie w drugim rzędzie wygodnie zmieszczą się trzy osoby. Niezależnie od wybranego wariantu w BMW X7 podróżuje się zawsze w pierwszej klasie.

UCZTA DLA OCZU:
DYNAMICZNE OŚWIETLENIE WNETRZA.

Dynamiczne oświetlenie wnętrza gwarantuje niezrównaną atmosferę, która łączy w sobie najlepsze pośrednie oświetlenie ambientowe z akcentami świetlnymi. Niezliczoną ilość diod i światłowodów można ustawić w wielu dostępnych kolorach. Dynamiczne efekty świetlne tworzone przez wszystkie komponenty przyciągają wzrok podczas wsiadania i wysiadania lub przy przychodzących połączeniach telefonicznych.

JAK W GABINECIE ODNOWY:
KOMFORT SIEDZENIA DZIĘKI FUNKCJI MASAŻU.

Fotele komfortowe¹ w BMW X7 zapewnią Ci relaks i wygodę. Za naciśnięciem przycisku można również aktywować funkcję masażu¹, która działa jak wizyta w spa dla kierowcy i pasażera. Poznaj osiem różnych programów dla różnych obszarów ciała. Do wyboru są trzy poziomy intensywności. Masaż rozluźnia albo aktywuje mięśni, poprawiając Twoje samopoczucie podczas jazdy.

NAJPIĘKNIEJSZY LUKSUS: PRZESTRZEŃ.

Luksus przestrzeni i swobody: w BMW X7 każda podróż dostarcza poruszających chwil – nawet podczas postoju. Czy to szlachetny kokpit, pojedyncze fotele w drugim rzędzie, czy wygodny trzeci rząd – tu wszystkie miejsca są najlepsze. Wysokiej klasy materiały pokrywają niczym biżuteria wyszukane, rzeźbiarskie kształty wnętrza. W połączeniu z ogromną przestronnością wewnątrz jest duszą tego unikalnego dzieła sztuki, jakim jest BMW X7.



OSTATECZNY SZLIF:
SZKLANE APLIKACJE CRAFTED CLARITY.

Wyjątkowe doznania dotykowe i wzrokowe zapewniają szklane aplikacje¹ na wybranych elementach obsługi, takich jak dźwignia biegów, przycisk start/stop czy kontroler iDrive, tworząc ekskluzywne akcenty, które dodatkowo zdobią i tak już niezwykle szlachetne wnętrze.

¹ Wyposażenie dodatkowe.

* Dostępność niektórych elementów wyposażenia i funkcji zależy od wersji silnikowej lub innego wyposażenia dodatkowego. Dostępność może się różnić w zależności od rynku. Szczegółowe informacje o okresach obowiązywania, wyposażeniu standardowym i dodatkowym dostępne są na stronie www.bmw.pl, w cenniku oraz u dealerów BMW.



MISTRZ ADAPTACJI: WRAŻENIA Z JAZDY Z SYSTEMEM EXECUTIVE DRIVE PRO.

Najwyższy kunszt inżynierski systemu regulacji zawieszenia Executive Drive Pro¹* zapewnia właściwości jezdne charakteryzujące się stabilnością i harmonią w każdej sytuacji. Nawet podczas dynamicznego pokonywania zakrętów przechyły karoserii są zredukowane do minimum. Ale również na prostych odpowiednie współdziałanie aktywnej stabilizacji przechyłów bocznych na przedniej i tylnej osi, adaptacyjnego układu jezdnoo oraz informacji z systemu nawigacyjnego, analizy stylu jazdy i danych z kamery zapewnia niesamowicie pewne i przyjemne poczucie pewności i lekkości, z którym każda jazda staje się jeszcze bardziej dynamiczna i relaksująca. Executive Drive Pro to dwa charaktery w jednym.

NA ODPOWIEDNIM POZIOMIE: ADAPTACYJNE PNEUMATYCZNE ZAWIESZENIE OBU OSI.

Nierównany komfort i maksymalna dynamika – adaptacyjne pneumatyczne zawieszenie obu osi i adaptacyjny system amortyzatorów oferują jedno i drugie. Pneumatyczne zawieszenie utrzymuje stałą wysokość pojazdu niezależnie od obciążenia. Pojazd automatycznie obniża się przy wyższych prędkościach, zmniejszając opór powietrza i zużycie paliwa. Obniżenie zawieszenia dla lepszej dynamiki jazdy, czy też podwyższenie do jazdy w terenie – przełącznik na konsoli środkowej umożliwia wygodne wybieranie pięciu różnych poziomów wysokości w zakresie 80 mm.



TAK WYGLĄDA WYŻSZOŚĆ JAZDY.

Wrażenia z jazdy są w BMW zawsze niezwykle – a BMW X7 wyznacza nowe standardy w tym zakresie: wygodne, fascynująco luksusowe i ekscytująco dynamiczne jest imponującym przykładem tego, co stanie się, gdy wizje technologiczne stają się rzeczywistością.

CZTERY ŚWIATY, ŻADNYCH KOMPROMISÓW: PAKIET xOFFROAD.

Nieważne na jakim terenie – pakiet xOffroad¹* zapewnia maksymalną trakcję i absolutne bezpieczeństwo na wszystkich drogach. Obsługiwany wygodnie przełącznikiem właściwości jezdnych xOffroad umożliwia wybór pomiędzy trybami xSand, xRocks, xGravel i xSnow. Charakterystyka przekładni dostosowuje się od wybranej nawierzchni i w połączeniu z mechaniczną blokadą mechanizmu różnicowego zapewnia pewną i kontrolowaną jazdę nawet w trudnym terenie. Specjalne wskazania w zestawie wskaźników i na monitorze pokładowym dostarczają dodatkowych informacji, a osłony podwozia z przodu i z tyłu zapewniają niezbędną funkcjonalność. Pakiet xOffroad łączy stylistykę, formę i funkcję, tak aby każda podróż była zarówno bezpieczna, jak i niepowtarzalnie ekscytująca.

¹ Wyposażenie dodatkowe.

* Dostępność niektórych elementów wyposażenia i funkcji zależy od wersji silnikowej lub innego wyposażenia dodatkowego. Dostępność może się różnić w zależności od rynku. Szczegółowe informacje o okresach obowiązywania, wyposażeniu standardowym i dodatkowym dostępne są na stronie www.bmw.pl, w cenniku oraz u dealerów BMW.



3

EMOCJE PRZEŁOŻONE NA INNOWACJE.

Najpierw były pomysły, potem przemyślano je do końca i zrealizowano w oparciu o najnowszy know-how. Opracowano najbardziej innowacyjne technologie, zwiększono komfort, wydajność oraz poziom mocy. A wszystko to nie aby pochwalić się wiedzą, umiejętnościami i pionierskim duchem, lecz by zapewnić Ci to jedno szczególne uczucie: radość z jazdy. Od technologii do emocji – Bayerische Motoren Werke.



WSPIERAJĄ BEZ ROZPRASZANIA UWAGI.

SYSTEMY WSPOMAGAJĄCE KIEROWCĘ

W każdym BMW dostępne są inteligentne systemy wspomagające kierowcę. Wspomagają Cię w każdej sytuacji na drodze, zwiększając bezpieczeństwo i komfort jazdy. Dzięki temu możesz spoglądać przed siebie z całkowitym spokojem i w pełni poświęcić się najważniejszej rzeczy: czystej radości z jazdy. Dziś, jutro i w przyszłości: systemy wspomagające kierowcę w samochodach BMW definiują to, co jest technicznie możliwe, i gwarantują, że bez trudu sprostasz każdemu wyzwaniu.

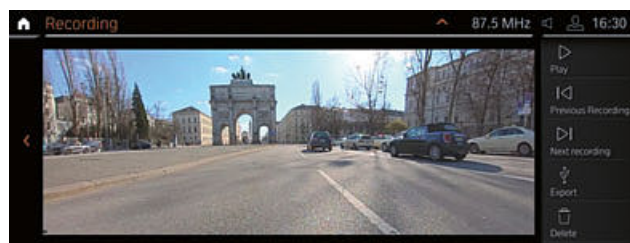

WSZYSTKO JAK NA DŁONI: REJESTRATOR BMW DRIVE.

W przypadku specjalnych wydarzeń drogowych rejestrator BMW Drive¹ * może nagrać do dziesięciu 40-sekundowych filmów wideo, aby udokumentować wszystko, co jest ważne. W razie wypadku rozpoczyna się automatyczne nagrywanie, ale można je również bardzo łatwo uruchomić ręcznie. Do nagrywania system korzysta z kamer systemów wspomagających znajdujących się na pokładzie i jednocześnie zapisuje istotne informacje o samochodzie, takie jak prędkość lub pozycja GPS.



DO TYŁU TAK ŁATWO JAK DO PRZODU: ASYSTENT COFANIA.

Czy to na domowym podjeździe, czy na górskiej drodze: cofanie może być czasami prawdziwym wyzwaniem. Dlatego dobrze wiedzieć, że można polegać na niezawodnym asystencie. Asystent cofania¹ * zwalnia Cię z tego nieprzyjemnego zadania: zapamiętuje ostatnie 50 m przejechanych z prędkością do 35 km/h. Gdy chcesz wykonać manewr cofania, przejmuje prowadzenie i pozwala Ci w pełni skoncentrować się na monitorowaniu otoczenia pojazdu. W ten sposób niestraszne Ci będą nawet wąskie i kręte drogi czy parkowanie i manewry.



W RAZIE POTRZEBY: SYSTEM ASYSTUJĄCY KIEROWCY PROFESSIONAL.

Dobrze wiedzieć: system asystujący kierowcy Professional^{1, 2} * zawiera wszystkie inteligentne i innowacyjne systemy wspomagające kierowcę, dzięki którym jazda jest bardziej komfortowa i bezpieczna, na przykład na monotonnych trasach, w korkach lub w niejasnych sytuacjach. Półautomatyczne funkcje, takie jak aktywny regulator prędkości z funkcją Stop&Go czy automatyczny asystent ograniczeń prędkości, wspomagają kierowcę, automatycznie utrzymując i dostosowując prędkość i odległość do poprzedzającego pojazdu. Z kolei asystent utrzymania pasa ruchu z aktywną ochroną przed kolizją boczną poprzez korektę toru jazdy zapobiega niezamierzonemu zjechaniu z pasa ruchu. Dzięki temu jazda jest jeszcze łatwiejsza i bardziej bezpieczna.

ZAWSZE BEZPIECZNIE: OSTRZEGANIE PRZED RUCHEM POPRZECZNYM Z MIEJSKA FUNKCJA HAMOWANIA.

Sygnalizacja świetlna, znaki drogowe i pojazdy nadjeżdżające z boku – ostrzeżenie przed ruchem poprzecznym z miejską funkcją hamowania¹ * wykrywa potencjalne zagrożenia i może pomagać w zapobieganiu wypadkom. System aktywnie wspomaga hamowanie i ostrzega kierowcę wizualnie i dźwiękowo. Nawet jeśli nie można już uniknąć kolizji, system interweniuje, redukując prędkość zderzenia, tak aby zmniejszyć szkody.

¹ Wyposażenie dodatkowe.

² Działanie systemu może być ograniczone w ciemności, w mgłę lub przy mocnym świetle z naprzeciwka.

* Dostępność niektórych elementów wyposażenia i funkcji zależy od wersji silnikowej lub innego wyposażenia dodatkowego. Dostępność może się różnić w zależności od rynku. Szczegółowe informacje o okresach obowiązywania, wyposażeniu standardowym i dodatkowym dostępne są na stronie www.bmw.pl, w cenniku oraz u dealerów BMW.





ŁĄCZNOŚĆ W KAŻDYM DETALU.

ŁĄCZNOŚĆ I INFOROZRYWKA

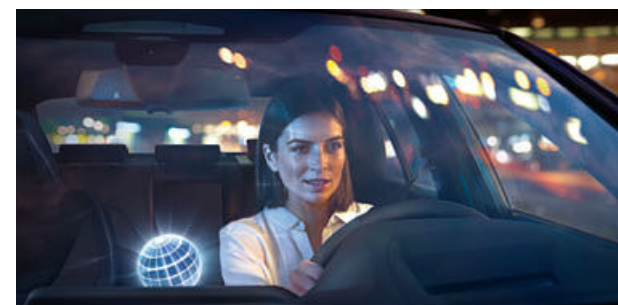

INTELIĞENTNY ASYSTENT OSOBISTY BMW.

Czyż nie byłoby pięknie, gdyby BMW było Twoim osobistym ekspertem w dziedzinie pojazdu? Korzystaj z inteligentnego osobistego asystenta BMW*, aby komunikować się ze swoim BMW. Wypowiadaj naturalne polecenia, aby obsługiwać wiele funkcji pojazdu. Asystent wyjaśni Ci też wszystko na temat samochodu i pomoże lepiej poznać Twoje BMW.

OTWARTA NA NOWOŚCI: FUNKCJA DIGITAL KEY.

Z funkcją BMW Digital Key^{1,2,*} swój kluczyk masz zapisany w aplikacji My BMW na smartfonie. Klamka pierwszego BMW X7 rozpoznaje kod i odblokowuje drzwi – bezpiecznie, niezawodnie i bez użycia osobnego kluczyka. Możliwe jest utworzenie nawet kilku kodów jednocześnie, co ułatwia wypożyczenie samochodu na odległość.

INNOWACYJNE WSKAZANIA: BMW LIVE COCKPIT PROFESSIONAL Z INNOWACYJNĄ KONCEPCJĄ OBSŁUGI.

Innowacyjny BMW Live Cockpit Professional z uczącym się systemem nawigacyjnym jest nowym osiągnięciem w zakresie typowej dla BMW orientacji na kierowcę. Wszystkie informacje są czytelnie wyświetlane na zestawie ekranów obejmującym monitor pokładowy i wyświetlacz wskaźników. Indywidualnie konfigurowana koncepcja obsługi BMW Operating System 7 umożliwia jeszcze bardziej intuicyjną obsługę za pomocą gestów¹, mowy, ekranu dotykowego i kontrolera iDrive. Dzięki rozszerzonej funkcjonalności kontrolera wszystkie usługi cyfrowe, takie jak aplikacje*, można wybierać bezpośrednio, a cały system można skonfigurować zgodnie z osobistymi potrzebami.

Pełna swoboda, a przy tym stała łączność z Twoim światem: również w dziedzinie komunikacji sieciowej i inforozrywki BMW nie podąża za trendami, lecz wyznacza standardy. Dzięki BMW ConnectedDrive jesteś wszędzie optymalnie połączony ze światem i przez cały czas masz w zasięgu ręki pełen zakres komunikacji, informacji i rozrywki. Oprócz tego BMW ConnectedDrive towarzyszy Ci również poza samochodem na smartfonie i wspiera Cię w codziennym życiu – ponieważ radość z jazdy zaczyna się na długo przed wejściem do samochodu i wcale nie kończy się po wyjściu.

DOSKONAŁY DŹWIĘK DLA CZYSTEJ PRZYJEMNOŚCI SŁUCHANIA: SYSTEM NAGŁOŚNIENIA DIAMOND SURROUND MARKI BOWERS & WILKINS.

Siedem aluminiowo-aramidowych głośników średnionowych. Pięć aluminiowych głośników wysokotonowych. Dwa diamentowe głośniki wysokotonowe. Dwa centralne głośniki niskotonowe z rdzeniem Rohcell. Cztery głośniki szerokopasmowe w podsufitce dla uzyskania efektu 3D. Ponadto 10-kanalowy wzmacniacz i dynamiczna regulacja barwy dźwięku wspomagana mikrofonem zapewniająca doskonałe brzmienie w każdej sytuacji podczas jazdy dzięki dyskretnej regulacji głośników: system nagłośnienia Diamond Surround marki Bowers & Wilkins¹ łączy w sobie wyselekcjonowane materiały i zaawansowaną technologię, tworząc unikalny dźwięk godny klasy luksusowej.

SEANS KINOWY Z TYŁU: SYSTEM ROZRYWKI Z TYŁU PROFESSIONAL.

Rozrywka najwyższej klasy również z tyłu: dwa niezależnie od siebie uchylane ekrany dotykowe HD o przekątnej 10,2 cala oraz odtwarzanie dźwięku przez głośniki lub słuchawki tworzą prawdziwą kinową atmosferę na wszystkich miejscach. Dodatkowy odtwarzacz Blu-ray z tyłu, dostęp do funkcji rozrywki BMW X7 oraz możliwość podłączenia odtwarzaczy MP3 lub konsoli do gier nie dają nudzie żadnych szans – niezależnie od długości podróży.¹

¹ Wyposażenie dodatkowe.

² Warunkiem korzystania jest konto BMW ConnectedDrive i kompatybilny smartfon. Dla klientów nieposiadających kompatybilnego smartfona oferowana jest wysokiej jakości karta klucz. Więcej informacji na temat funkcji BMW Digital Key, np. kompatybilności Twojego smartfona, można znaleźć na stronie www.bmw.com/digitalkey.
* Dostępność niektórych elementów wyposażenia i funkcji zależy od wersji silnikowej lub innego wyposażenia dodatkowego. Dostępność może się różnić w zależności od rynku. Szczegółowe informacje o okresach obowiązywania, wyposażeniu standardowym i dodatkowym dostępne są na stronie www.bmw.pl, w cenniku oraz u dealerów BMW.

UCZTA DLA WSZYSTKICH ZMYŚLÓW.

KOMFORT I FUNKCJONALNOŚĆ

BMW to nie tylko nieograniczona radość z jazdy, ale również wymienione właściwości jezdne. Wszystko zaprojektowane jest tu z myślą o maksymalnym komforcie i funkcjonalności. Od nastrojowych efektów świetlnych po doskonały dźwięk z wysokiej klasy systemów nagłośnieniowych: każda funkcja zamienia codzienną jazdę w niezwykle doświadczenie.

MAKSYMALNIE KOMFORTOWY KLIMAT RÓWNIEŻ W DRUGIM RZĘDZIE. 4-STREFOWA KLIMATYZACJA AUTOMATYCZNA.

Ponieważ każdy ma swoją preferowaną temperaturę otoczenia, klimatyzacja automatyczna w BMW X7 umożliwia indywidualną regulację na obu fotelach przednich oraz skrajnych siedzeniach tylnych. Niezależne panele obsługi na tych czterech miejscach pozwalają wybrać jeden z indywidualnie konfigurowanych programów automatycznych o pięciu stopniach intensywności. Filtr nanocząstek zapewnia wszystkim pasażerom doskonałą jakość powietrza.



PRZYJEMNA JAZDA PRZY KAŻDEJ TEMPERATURZE: PAKIET OGRZEWANIA KOMFORTOWEGO Z PRZODU.

Ciepłe ramiona i dłonie również w chłodniejsze dni: z pakietem ogrzewania komfortowego z przodu¹ gęsią skórę wyzwała tylko zniewalająca przestrzeń wnętrza. Oprócz przednich foteli podgrzewane są również podłokietniki w drzwiach i na konsoli środkowej z przodu oraz kierownica. Kierowca i przedni pasażer mogą indywidualnie ustawić temperaturę w menu iDrive i przyciskiem ogrzewania fotela, tak aby każdy mógł cieszyć się przyjemną atmosferą.

INDYWIDUALNIE DOPASOWANE: FOTELE WIELOFUNKCYJNE M.

Tutaj chętnie posiedzisz dłużej. Fotele wielofunkcyjne M^{1*} zapewniają bowiem idealną ergonomię dzięki licznym możliwościom regulacji elektrycznej. Do indywidualnej sylwetki można dostosować między innymi głębokość siedziska, szczyt oparcia i szerokość oparcia, zapewniając sobie maksymalny komfort nawet na długich trasach. Wydatne podparcia boczne oraz rozłożyste górne części boczne zapewniają zawsze doskonale trzymanie, a sportowy wygląd foteli kubelkowych oraz logo M na zagłówkach odzwierciedlają dynamiczny wygląd zewnętrzny samochodu.

ZAWSZE TAK JAK LUBISZ: UCHWYTY NA NAPOJE Z REGULACJĄ TEMPERATURY.

Rozgrzewająca kawa lub orzeźwiająca woda – w BMW X7 można zawsze cieszyć się napojami o odpowiedniej temperaturze. Niezależnie od tego, co wolisz: uchwyty na napoje z regulacją temperatury¹ zapewniają zawsze właściwą temperaturę napoju. Mogą one być niezależnie od siebie chłodzone lub ogrzewane. Kolorowe oświetlenie ambientowe poprzez szlachetne czerwone lub niebieskie światło nad uchwytami wskazuje, czy napoje są chłodzone, czy ogrzewane. Dzięki temu napój pozostanie pyszny aż po ostatni łyk.

PRZEMYŚLANA DO KOŃCA: 5-STREFOWA KLIMATYZACJA AUTOMATYCZNA.

Za zimno! Nie, za ciepło! Znasz to? Kiedy w samochodzie jedzie kilka osób, zdania na temat idealnej temperatury mogą być podzielone. Ale BMW X7 z 5-strefową klimatyzacją automatyczną dostosuje się do preferencji każdego z pasażerów. Temperaturę można ustawiać niezależnie dla strefy kierowcy i pasażera obok, a także dla lewej i prawej strony drugiego rzędu oraz dla trzeciego rzędu. Przyjemne ciepło, orzeźwiający chłód czy też coś pomiędzy – tutaj każdy może znaleźć własną komfortową temperaturę, a filtr nanocząstek zapewnia zawsze doskonałą jakość powietrza.

¹ Wyposażenie dodatkowe.

* Dostępność niektórych elementów wyposażenia i funkcji zależy od wersji silnikowej lub innego wyposażenia dodatkowego. Dostępność może się różnić w zależności od rynku. Szczegółowe informacje o okresach obowiązywania, wyposażeniu standardowym i dodatkowym dostępne są na stronie www.bmw.pl, w cenniku oraz u dealerów BMW.



4

TYLKO WŁASNA DROGA PROWADZI DO WŁASNYCH CELÓW.

Materiały – ręcznie wykonane,
wyselekcjonowane i ekskluzywne.
Kolory, powierzchnie i kształty tak
indywidualne jak oczy, które na nie
patrzą. Bezkompromisowe spełnienie
wyobrażeń i oczekiwań – z nawiązką.
Emocje wynikają z designu:
Bayerische Motoren Werke.



BMW INDIVIDUAL. WYRAZ OSOBOWOŚCI.



Lakier metalizowany BMW Individual w kolorze ametynu zwraca uwagę przede wszystkim soczystym kolorem i unikalnym efektem zmienności barwy. To zasługa pigmentu Xirallic, który poprzez domieszkę cząstek metalu tworzy niezwykle połysk jeszcze wyraźniej widoczny w świetle słonecznym. To niezwykle lakier dla niezwykłego samochodu.



Błyskotliwa prezencja: głęboki połysk listew ozdobnych BMW Individual w czarnym lakierze fortepianowym to rezultat pracochłonnej procedury, w której kilka warstw drewnianego forniru pokrywanych jest wieloma warstwami lakieru fortepianowego, a następnie polerowanych na wysoki połysk. Efektem tego jest unikalna powierzchnia emanująca szlachetnym blaskiem.



Ekskluzywna jakość premium bez skaz powierzchni. Brak sztucznego wytłaczania lub powlekania powierzchni. Staranne barwienie na wskroś poprzez pigmentację w beczkach. Lista cech, które czynią rozszerzoną tapicerkę BMW Individual ze skóry Merino w kolorze kawowym tak wyjątkową, jest długa. Będziesz się cieszyć każdą z nich.

BMW X7 spełnia wszelkie wymagania już w wyposażeniu standardowym. BMW Individual idzie o krok dalej: jest jeszcze bardziej niezwykle, jeszcze bardziej ekskluzywnie – możliwości BMW Individual są nieograniczone. Niezależnie od tego, czy wybierasz spośród wysokiej jakości elementów wyposażenia zewnętrznego i wewnętrznego, czy też spełniasz swoje marzenia o indywidualnym BMW X7 – w BMW Individual masz do dyspozycji wszelkie możliwości. Daj się zainspirować!

BMW INDIVIDUAL OZNACZA NADAWANIE
FORMY TEMU, CO NIEZWYKŁE.
SPEŁNIANIE MOTORYZACYJNYCH MARZEŃ.



JAKI KOLOR MA TWOJA RADOŚĆ Z JAZDY?

KOLORYSTYKA KAROSERII

Niebieski Phytomic czy arktyczny szary z brylantowym połyskiem? Manhattan czy ametrin? Paleta niezwykłych lakierów metalizowanych BMW X7 stawia Cię przed trudnym wyborem. W każdym przypadku wybierasz wzorcowy design i bezkompromisową dynamikę świadczące o Twojej pasji i charakterze.

■ WYPOSAŻENIE STANDARDOWE □ WYPOSAŻENIE DODATKOWE

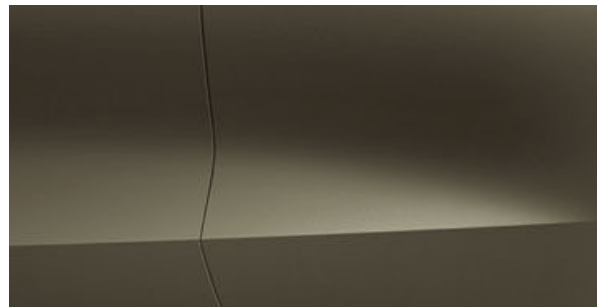

□ Metalizowany C27 arktyczny szary z brylantowym połyskiem^{1,4}



□ Metalizowany 475 szafirovoczar^{1,4}



□ Metalizowany A96 biel mineralna^{1,4}



□ Metalizowany A90 szary Sophisto z brylantowym połyskiem



□ Metalizowany C1M niebieski Phytomic^{1,4}

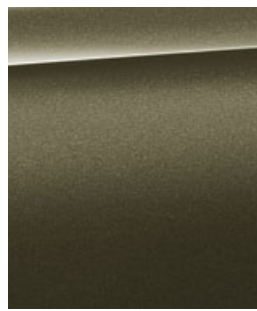

□ Metalizowany C3D Manhattan¹

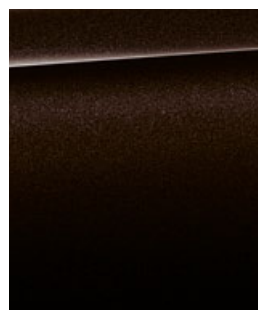

□ Metalizowany B53 połyskujący brąz



□ Niemetalizowany 300 biel alpejska^{1,4}



■ Niemetalizowany 668 czarny

BMW INDIVIDUAL



□ BMW Individual X1B ametrin metalizowany^{1,4}

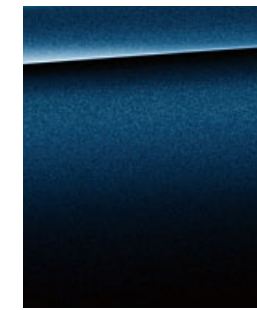

□ BMW Individual C3Z niebieski tanzanit, metalizowany^{1,4}



□ Lakier specjalny BMW Individual mroźny szary arktyczny, metalizowany^{1,4}



□ BMW Individual C36 szary drawit, metalizowany

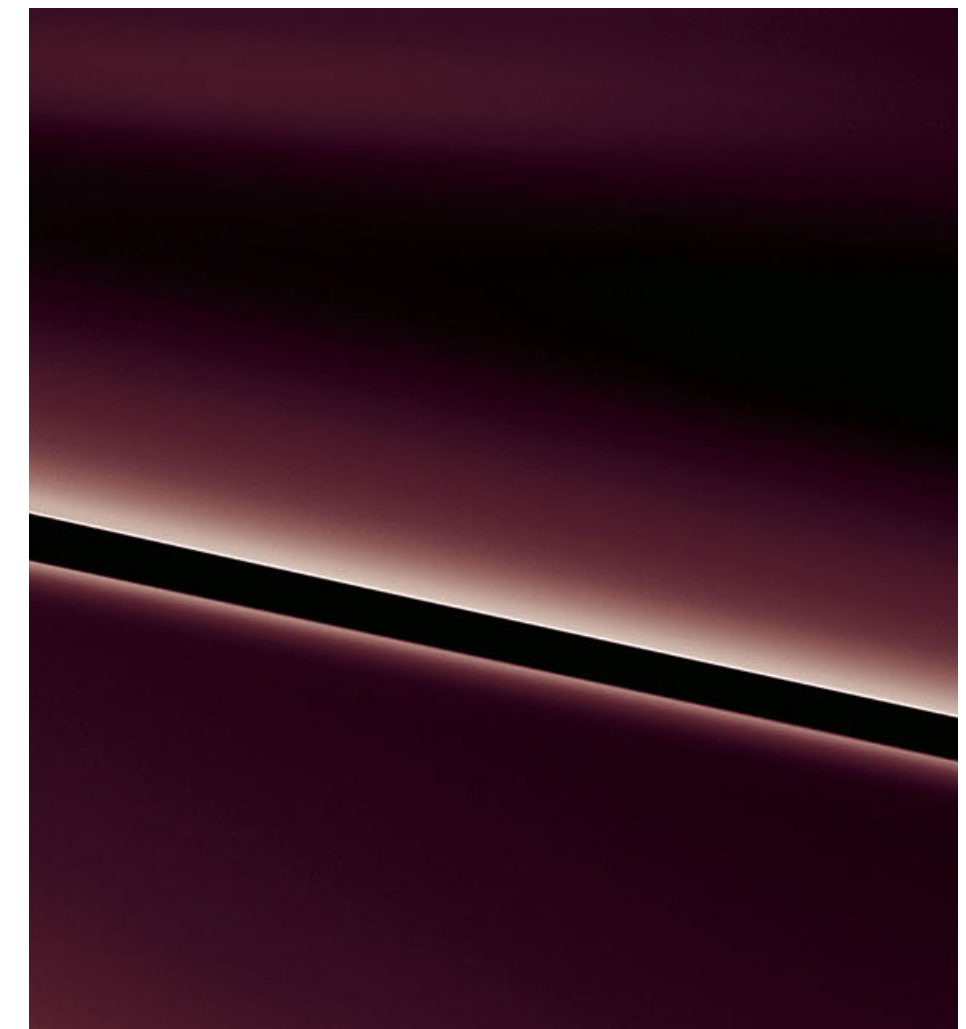

PAKIET SPORTOWY M

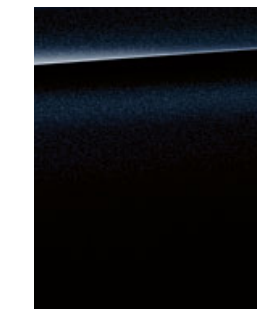

□ Metalizowany 416 czarny karbon M^{1,4}

[Konfigurator BMW] Skonfiguruj swoje całkowicie indywidualne BMW. Do wyboru są wszystkie silniki, kolory i elementy wyposażenia. Więcej na stronie www.bmw.pl/konfigurator
 [Pola kolorów] Przedstawione tutaj pola kolorów mają dać ogólne wyobrażenie o wyglądzie kolorów i materiałów Twojego BMW. Wierny jednak z doświadczenia, że farby drukarskie nie zawsze wiernie oddają odcienie lakieru, tapicerki i listew ozdobnych. Dlatego zalecamy omówienie wybranych kolorów z dealerem BMW. Można tam również obejrzeć próbki materiałów i kolorów, a także uzyskać pomoc w przypadku specjalnych wymagań.

¹ Opcja także w pakiecie sportowym M, M50i oraz M50d.

² Standard w pakiecie sportowym M, M50i oraz M50d.

³ Tylko w pakiecie sportowym M, M50i oraz M50d.

⁴ Wariant silnika M50d nie jest dostępny we wszystkich krajach. Więcej informacji można uzyskać u dealerów BMW.

ZNIEWALAJĄCY WYGLĄD.

STWORZONE W ESTETYCZNEJ DOSKONAŁOŚCI



NIESAMOWICIE EKSKLUZYWNE: SUBTELNE PIĘKNO LISTEW OZDOBNYCH BMW INDIVIDUAL Z DREWNA SZLACHETNEGO JESIONU SŁOJOWANEGO W BŁYSZCZĄCYM KOLORZE SREBRNO-SZARYM DEMONSTRUJE DBAŁOŚĆ O SZLACHETNY CHARAKTER W KAŻDYM DETALU.

Podsufitka M z alcantary¹ i pełna tapicerka BMW Individual ze skóry Merino w kolorze kości słoniowej i granatu nocy^{1,*} tworzą niepowtarzalnie szlachetną atmosferę – podobnie jak listwy dekoracyjne BMW Individual z drewna szlachetnego jesionu słojuwanego w błyszczącym kolorze srebrnoszarym¹, które doskonale komponują się z pełną tapicerką skórzaną i znakomicie dopełniają całość.

¹ Wyposażenie dodatkowe.

^{*} Dostępność niektórych elementów wyposażenia i funkcji zależy od wersji silnikowej lub innego wyposażenia dodatkowego. Dostępność może się różnić w zależności od rynku. Szczegółowe informacje o okresach obowiązywania, wyposażeniu standardowym i dodatkowym dostępne są na stronie www.bmw.pl, w cenniku oraz u dealerów BMW.

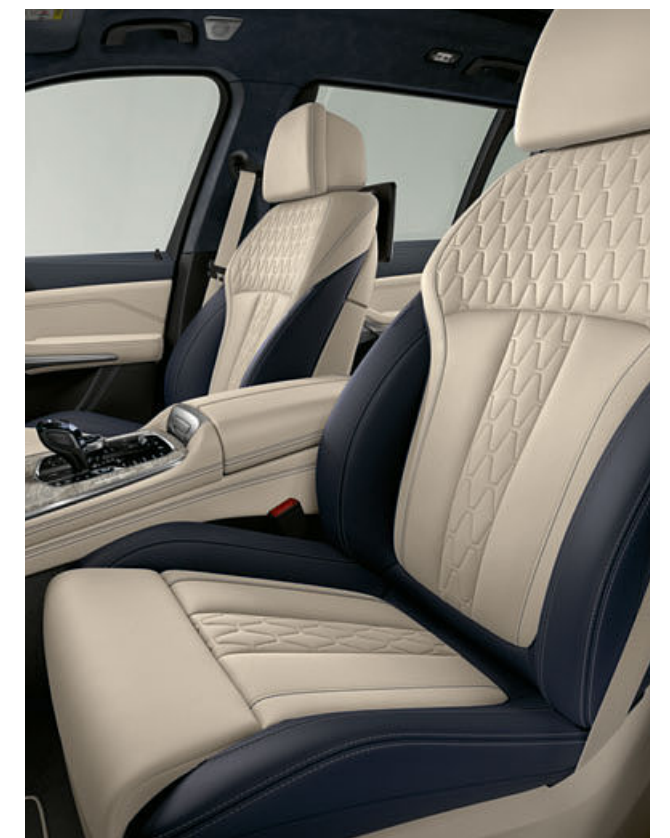

POŁĄCZENIE KOLORU KOŚCI SŁONIOWEJ I GRANATU NOCY NADAJE PEŁNEJ TAPICERCE BMW INDIVIDUAL ZE SKÓRY MERINO EFEKT, KTÓRY POZWALA DOSTRZEĆ JEJ SZLACHETNY, ELEGANCKI CHARAKTER.



WŁASNY CHARAKTER ZASŁUGUJE NA WŁASNY STYL.

REWOLUCYJNIE KLASYCZNE



POŁYSK LISTEW OZDOBNYCH Z DREWNA SZLACHETNEGO FINELINE W KOLORZE CZARNYM Z METALICZNYM EFEKTEM NADAJE KLASYCZNEJ ELEGANCI DREWNA NUTĘ, WYJĄTKOWOŚCI.

Rozszerzona tapicerka BMW Individual ze skóry Merino w kolorze truflowym^{1,*} ucieleśnia wyjątkowy, ponadczasowy styl. Dopelnieniem tego są listwy dekoracyjne Fineline w błyszczącym kolorze czarnym z metalicznym efektem^{1,*}. W rezultacie powstało wnętrze, które przyspiesza puls już na wejściu.

¹ Wyposażenie dodatkowe.
^{*} Dostępność niektórych elementów wyposażenia i funkcji zależy od wersji silnikowej lub innego wyposażenia dodatkowego. Dostępność może się różnić w zależności od rynku. Szczegółowe informacje o okresach obowiązywania, wyposażeniu standardowym i dodatkowym dostępne są na stronie www.bmw.pl, w cenniku oraz u dealerów BMW.

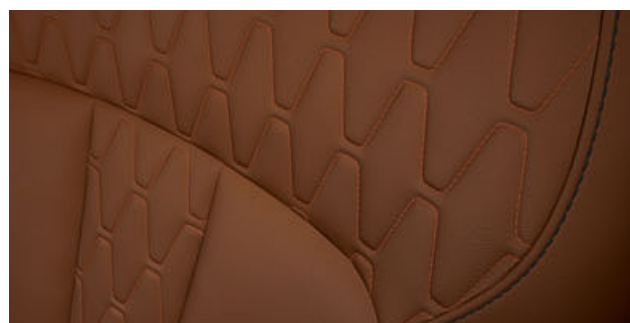

ROZSZERZONA TAPICERKA BMW INDIVIDUAL ZE SKÓRY MERINO W KOLORZE TRUFLOWYM WYRÓŻNIA SIĘ NIESKAZITELNĄ JAKOŚCIĄ NIEZWYKLE PRZYJEMNEJ W DOTYKU I PRZEPUSZCZAJĄCEJ POWIETRZE SKÓRY, JAK RÓWNIEŻ WYJĄTKOWO INTENSYWNYM KOLEM.

KWESTIA STYLU.

ELEGANCJA CZARNO NA BIAŁYM.

Esencja dystygowanej elegancji i nowoczesnego wyglądu: pełna tapicerka BMW Individual ze skóry Merino w kolorze kości słoniowej^{1,*} tworzy doskonałą symbiozę z panelami dekoracyjnymi BMW Individual z drewna szlachetnego Fineline w kolorze czarnym z aluminiowymi¹ wstawkami.



PEŁNA TAPICERKA BMW INDIVIDUAL ZE SKÓRY MERINO W KOLORZE KOŚCI SŁONIOWEJ WYRÓŻNIA SIĘ NIE TYLKO NIESKAZITELNĄ PERFEKCJĄ NATURALNEJ FAKTURY I OBRÓBKĄ POWIERZCHNI, ALE RÓWNIEŻ CHARAKTERYSTYCZNYM WZOREM SZWÓW, KTÓRY NADAJE JEJ SZLACHETNY WYGLĄD.

LISTWY DEKORACYJNE BMW INDIVIDUAL Z DREWNA SZLACHETNEGO FINELINE W KOLORZE CZARNYM MAJĄ DZIĘKI PRECYZYJNYM ALUMINIOWYM AKCENTOM NOWOCZESNY I FILIGRANOWY WYGLĄD.



NAJBARDZIEJ OSOBISTY SPOSÓB NA POKAZANIE STYLU.

KOLORYSTYKA WNĘTRZA

Na wszystkich trasach towarzyszą Ci wysokiej jakości materiały i wspaniałe zestawienia kolorystyczne. Wewnątrz pełna tapicerka BMW Individual ze skóry Merino w kolorze kości słoniowej i granatu nocy harmonijnie komponuje się z listwami ozdobnymi BMW Individual z drewna szlachetnego jesionu słojanego w błyszczącym kolorze srebrnoszarym, tworząc wyjątkową aurę. Indywidualną atmosferę możesz także stworzyć za pomocą dalszych wyszukanych kombinacji.

■ WYPOSAŻENIE STANDARDOWE □ WYPOSAŻENIE DODATKOWE

SKÓRA



□ Skóra Vernasca MCSW z ozdobną perforacją, czarna, kolor wnętrza: czarny

□ Skóra Vernasca MCHF perforowana, kawowa, kolor wnętrza: czarny

□ Skóra Vernasca MCRI z ozdobną perforacją, koniakowa, kolor wnętrza: czarny

□ Skóra Vernasca MCFY z ozdobną perforacją, beż Canberra, kolor wnętrza: czarny*



■ Skóra Vernasca MAH9 czarna z kontrastującym brązowym pikowaniem, kolor wnętrza: czarny¹*

LISTWY OZDOBNE



□ Drewno szlachetne Faneline, czarne z metalicznym efektem, błyszczące¹

□ Drewno szlachetne, czarny jesion słojanony z efektem brązu, porowate

□ Drewno szlachetne topoli słojananej, antracytowo-brązowe, porowate

□ Drewno szlachetne jesionu słojanego, brązowo-metalizowane, błyszczące

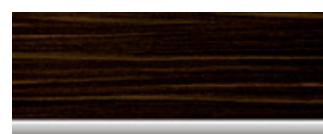

■ Drewno szlachetne Faneline Stripe brązowe, błyszczące

SKÓRA BMW INDIVIDUAL



□ Rozszerzona tapicerka BMW Individual ze skóry Merino VASW czarna, kolor wnętrza: czarny*



□ Rozszerzona tapicerka BMW Individual ze skóry Merino VAHF kawowa, kolor wnętrza: czarny



□ Rozszerzona tapicerka BMW Individual ze skóry 'Merino' VATQ, truflowa, kolor wnętrza: czarny



□ Rozszerzona tapicerka BMW Individual ze skóry Merino VAEW, kość słoniowa, kolor wnętrza: czarny



□ Pełna tapicerka BMW Individual ze skóry Merino VBEI kość słoniowa i granat nocy, kolor wnętrza: czarny*



□ Pełna tapicerka BMW Individual ze skóry Merino ZBEW kość słoniowa*



□ Pełna tapicerka BMW Individual ze skóry Merino ZBSW, czarna, kolor wnętrza: czarny*



□ Pełna tapicerka BMW Individual ze skóry Merino ZBHF kawowa*



□ Pełna tapicerka BMW Individual ze skóry Merino ZBTQ truflowa*

PODSUFITKA M

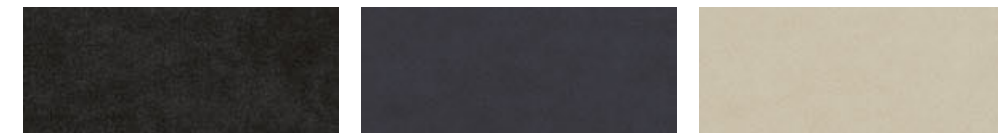

□ Podsufitka M 776 alcantara, antracytowa

□ Podsufitka M XD5 alcantara, granat nocy*

□ Podsufitka M XD5 alcantara, kość słoniowa*

LISTWY OZDOBNE BMW INDIVIDUAL



□ Listwy ozdobne BMW Individual, czarny lakier fortepianowy

□ Drewno szlachetne BMW Individual srebrnoszary błyszczący jesion słojanony

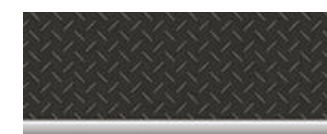

□ Drewno szlachetne BMW Individual Faneline czarne z aluminiowymi wstawkami



Prosimy pamiętać, że nawet w przypadku użycia zgodnego z przeznaczeniem po pewnym czasie mogą wystąpić zabrudzenia tapicerki, których nie da się usunąć. Może to być spowodowane szczególnie przez farbującą odzież. Prosimy pamiętać, że kolor wnętrza zależy od wybranego koloru tapicerki skórzanej.

¹ Tylko w połączeniu z pakietem sportowym M.

* Dostępność niektórych elementów wyposażenia i funkcji zależy od wersji silnikowej lub innego wyposażenia dodatkowego. Dostępność może się różnić w zależności od rynku. Szczegółowe informacje o okresach obowiązywania, wyposażeniu standardowym i dodatkowym dostępne są na stronie www.bmw.pl, w cenniku oraz u dealerów BMW.

DANE TECHNICZNE.

		xDrive40i ⁷ z technologią mild hybrid	M50i	xDrive40d ⁷ z technologią mild hybrid
Masa				
Masa własna wg WE ¹	kg	2435	2565	2545
Dopuszczalna masa całkowita	kg	3195	3295	3295
Ładowność	kg	835	805	825
Dopuszczalna masa przyczepy bez hamulca ²	kg	750	750	750
Dopuszczalna masa przyczepy z hamulcem do nachylenia maks. 12% / maks. 8% ²	kg	3500 ³ -2200/ 3500 ³ -2200	3500 ³ -2600/ 3500 ³ -2600	3500 ³ -2200/ 3500 ³ -2200
Pojemność bagażnika	l	750-2120	750-2120	750-2120
Silnik BMW TwinPower Turbo⁴				
Cylindry / zawory		6/4	8/4	6/4
Pojemność	cm ³	2998	4395	2993
Moc maksymalna przy prędkości obrotowej	kW (KM) / obr/min	245 (333) / 5500-6250	390 (530) / 5500-6000	250-155 (340-211) / 3000-4800
z technologią mild hybrid	kW (KM)	+ 8 (11)	-	+ 8 (11)
Maks. moment obrotowy przy prędkości obrotowej	Nm / obr/min	450/1600-4800	750/1800-4600	700-650/1500-2500
Przeniesienie napędu				
Rodzaj napędu		na wszystkie koła	na wszystkie koła	na wszystkie koła
Standardowa skrzynia biegów		8-stopniowa Steptronic	8-stopniowa sportowa Steptronic	8-stopniowa Steptronic
Osiągi				
Prędkość maksymalna	km/h	243	250 ⁵	245
Przyspieszenie 0-100 km/h	s	6,3	4,7	6,1
Zużycie paliwa^{4,6} - wszystkie silniki spełniają wymogi normy Euro 6				
Cykl mieszany	l/100 km	10,1-10,9	12,3-12,8	7,7-8,4
Norma emisji spalin (wg homologacji)		Euro 6d	Euro 6d	Euro 6d
Emisja CO ₂ w cyklu mieszanym	g/km	231-248	280-293	202-220
Pojemność zbiornika paliwa ok.	l	83	83	80
Koła / opony				
Rozmiar opon		275/50 R20 W	285/45 R21 Y	275/50 R20 W
Rozmiar obręczy kół		8,5J x 20	9,5J x 21	8,5J x 20
Materiał		stop lekki	stop lekki	stop lekki

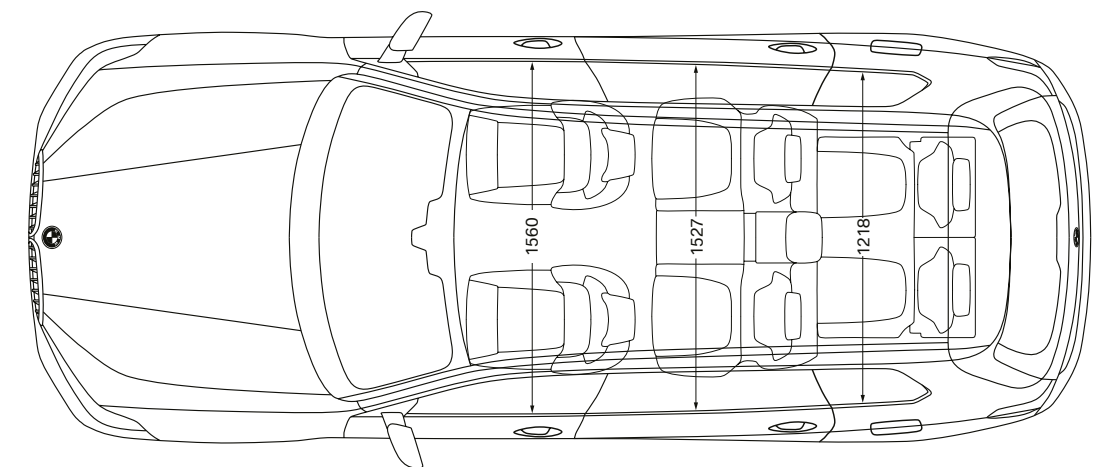
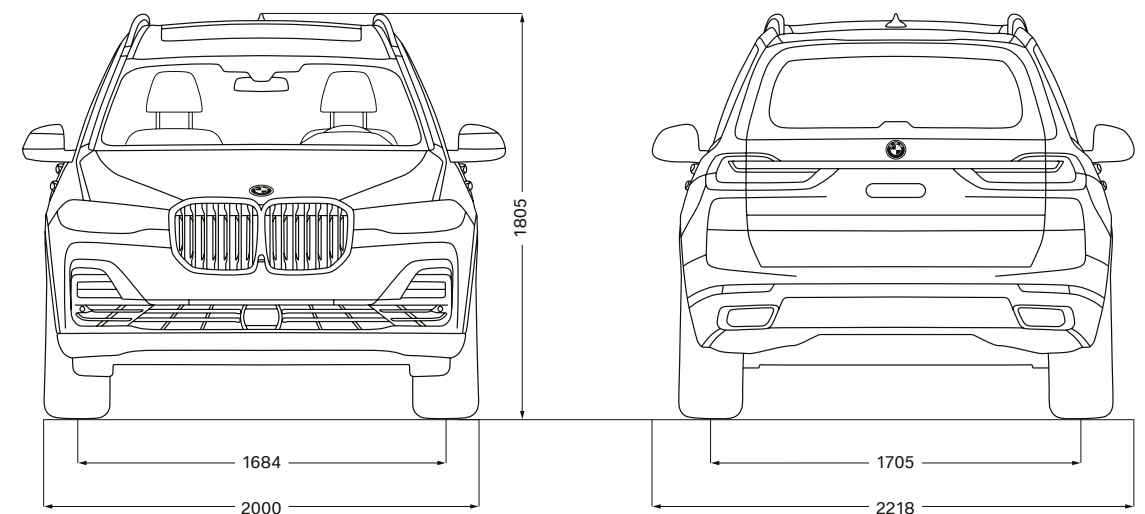
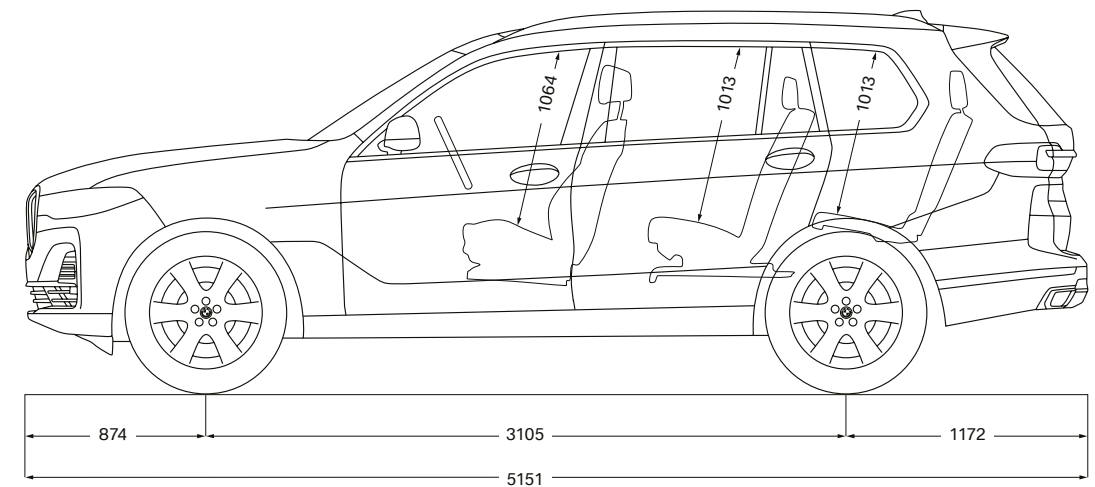

¹ Masa własna wg WE odnosi się do pojazdu z wyposażeniem standardowym bez wyposażenia dodatkowego. Masa własna uwzględnia 90-procentowe napełnienie zbiornika paliwa i 75 kg wagi kierowcy. Wyposażenie dodatkowe może wpływać na masę samochodu, ładowność oraz, w przypadku wpływu na aerodynamikę, na prędkość maksymalną.

² Rzeczywista masa całkowita przyczepy nie może przekraczać dopuszczalnej masy przyczepy z uwzględnieniem dopuszczalnego obciążenia haka holowniczego.

³ Ograniczona elektronicznie.

⁴ Dane dotyczące mocy silników benzynowych odnoszą się do paliwa o liczbie oktanowej 98. Dane dotyczące zużycia odnoszą się do paliwa referencyjnego zgodnie z rozporządzeniem (WE) 715/2007. Dopuszczalne jest stosowanie paliwa bezołowiowego o liczbie oktanowej 91 lub wyższej i zawartości etanolu do 10% (E10). BMW zaleca stosowanie benzyny bezołowiowej o LO 95.

⁵ Wskazane dane dotyczące zużycia paliwa, emisji CO₂ i zużycia energii zostały ustalone na podstawie nowej procedury WLTP określonej w Rozporządzeniu (UE) 2017/1151 z dnia 1 czerwca 2017 r. w uzupełnieniu Rozporządzenia (WE) nr 715/2007 Parlamentu Europejskiego i Rady w sprawie homologacji typu pojazdów silnikowych w odniesieniu do emisji zanieczyszczeń pochodzących z lekkich pojazdów pasażerskich i użytkowych oraz w sprawie dostępu do informacji dotyczących naprawy i utrzymania pojazdów w brzmieniu obowiązującym w chwili udzielenia homologacji.

⁶ Tylko wtedy, gdy hak holowniczy jest zamontowany fabrycznie.

⁷ Ten wariant silnika nie jest dostępny we wszystkich krajach. Więcej informacji można uzyskać u dealerów BMW.



Przedstawione są tu modele, elementy wyposażenia i możliwości konfiguracji (wyposażenie standardowe i dodatkowe) samochodów dostarczanych przez BMW AG na rynek niemiecki. Zakres wyposażenia i możliwości konfiguracji wyposażenia standardowego i dodatkowego w poszczególnych modelach mogą ulec zmianie po terminie zamknięcia wydania 11.11.2020 r. oraz w innych krajach Unii Europejskiej. Szczegółowych informacji udzielają salony sprzedaży BMW. Zmiany konstrukcji i wyposażenia zastrzeżone.

Po zakończeniu fazy użytkowania każdy pojazd może oczywiście zostać poddany recyklingowi lub zutylizowany. Dalsze informacje na temat zwrotu starego samochodu można znaleźć na naszej stronie internetowej www.bmw.pl/recycling

© BMW AG, Monachium / Niemcy. Przedruk, również we fragmentach, tylko za pisemną zgodą BMW AG, Monachium.
411 007 015 83 1 2021 CB. Wydrukowano w Niemczech 2021 r.

**BMW INDIVIDUAL X7 xDRIVE40i
W STYLISTYCE PURE EXCELLENCE**

6-cylindrowy silnik benzynowy BMW TwinPower Turbo o mocy 245 kW (333 KM), 22-calowe obręcze kół BMW Individual ze stopów lekkich Y Spoke 758 Bicolor z ogumieniem mieszanym, lakier metalizowany BMW Individual w kolorze ametynu, fotele komfortowe z pełną tapicerką BMW Individual ze skóry Merino w kolorze kości słoniowej, listwy ozdobne BMW Individual z drewna szlachetnego Finline w kolorze czarnym z aluminiowymi wstawkami.

BMW X7 xDRIVE40i w STYLISTYCE PURE EXCELLENCE

6-cylindrowy silnik benzynowy BMW TwinPower Turbo o mocy 245 kW (333 KM), 22-calowe obręcze kół ze stopów lekkich Multi Spoke 757 Bicolor z ogumieniem mieszanym, lakier w kolorze arktycznym szarym z brylantowym polyskiem, fotele komfortowe z pełną tapicerką BMW Individual ze skóry Merino w kolorze kości słoniowej i granatu nocy, listwy ozdobne z drewna szlachetnego jesionu słojanego w błyszczącym kolorze srebrnoszarym.

